

**Dati tecnici:**

1. Durata della batteria: 12 ~ 16 mesi
2. Tipo di carta: ATMEL Temic induction card
3. Tempo di avvio: <1 secondo
4. Master card card: 2
5. Capacità della carta degli ospiti: 200
6. Tensione di lavoro: corrente continua 6V, batterie alcaline 4 pezzi
7. Consumo energetico statico: <4 $\mu$ A
8. Consumo energetico dinamico: circa 200 mA
9. Temperatura di lavoro: da -20 a 50 gradi centigradi

**Lucchetto per chiave dell'hotel in vendita**

10. Umidità di lavoro:  $\leq$  80%
11. Carta di sblocco: schede sensore
13. spessore della porta: da 30 a 50 mm
14. Record di sblocco: salvataggio dei record di sblocco degli ultimi 1000 pezzi (incluso lo sblocco delle chiavi)
15. Distanza del sensore: 3 ~ 5 cm
16. Lock peso netto / lordo: 2,9 ~ 3,5 kg / 4 kg-4,5 kg
17. allarme di tensione: sì, un blocco inferiore a 4.8 V avviserà per indicare.
18. Allarme di chiusura falso: sì

**Fornitore di hotel sicuro Cina**





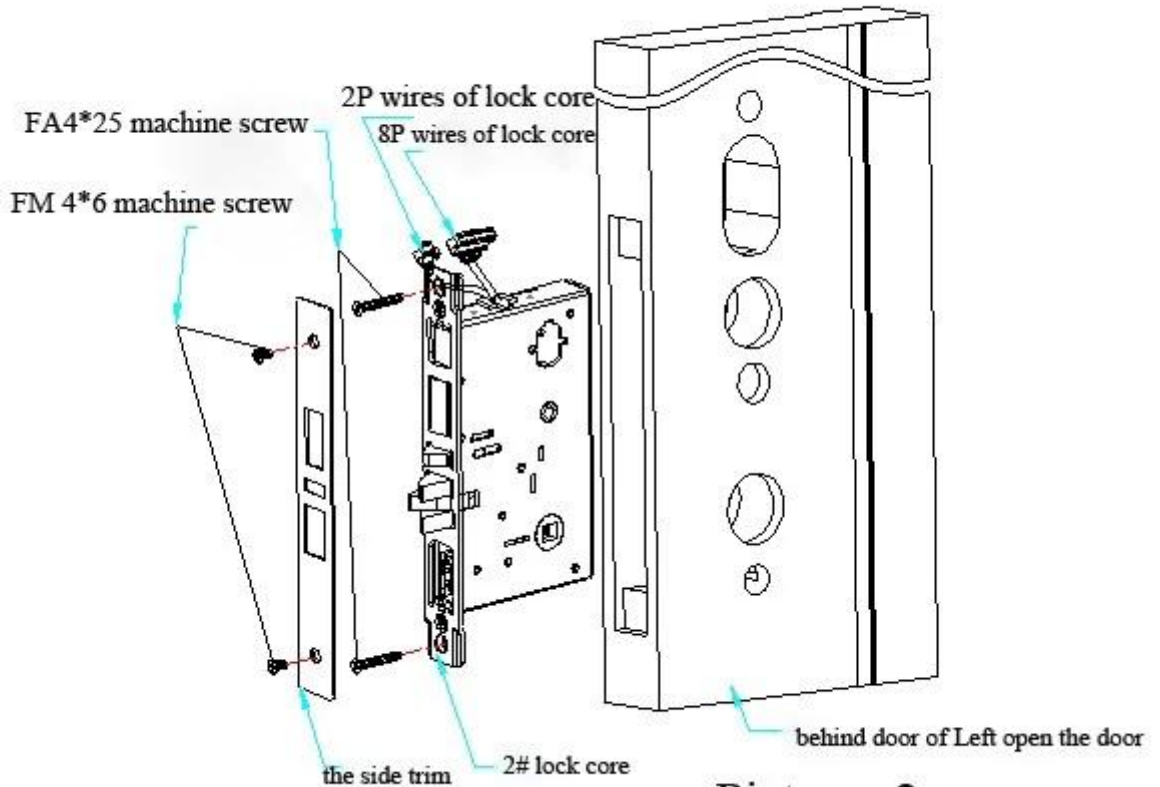

Pictures 2

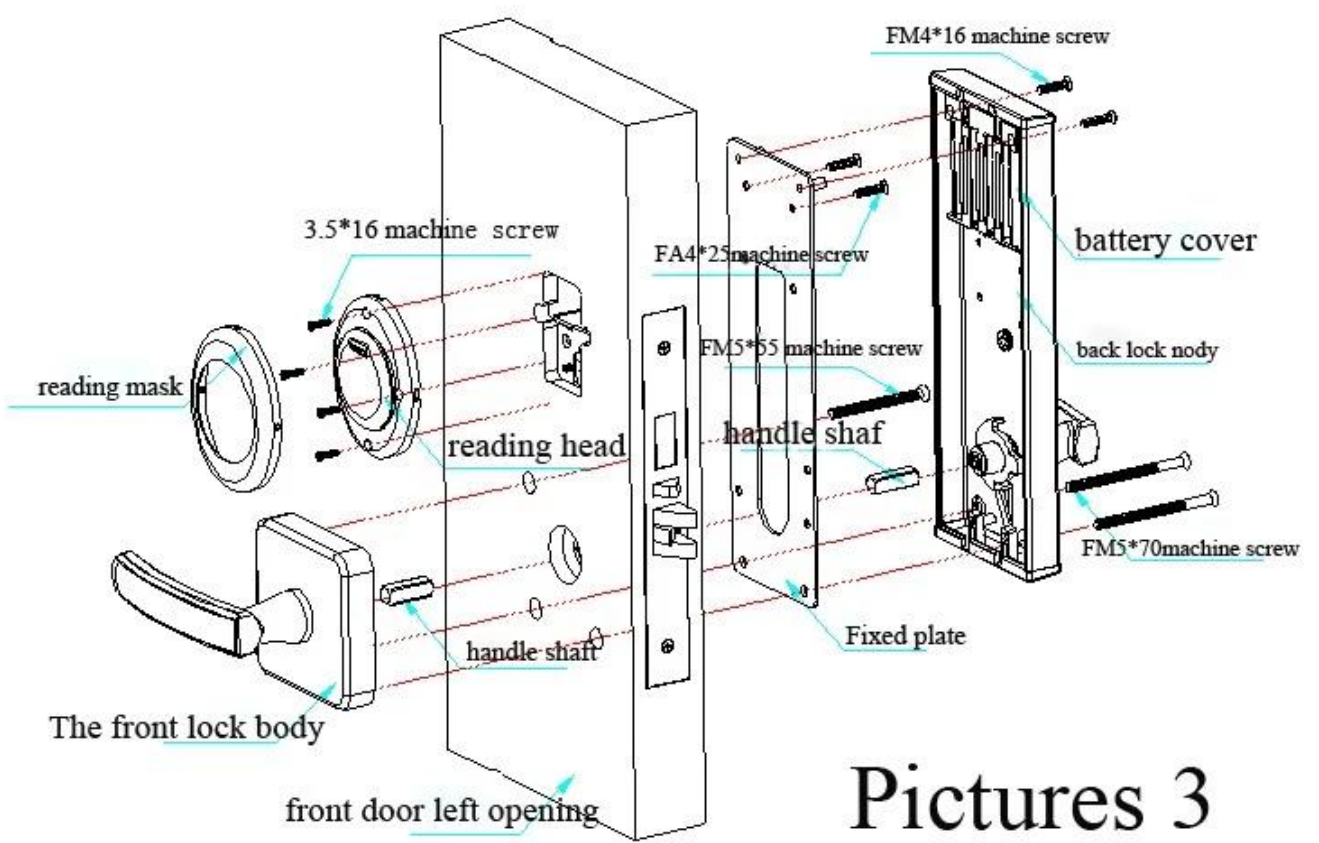

Pictures 3





感应卡取电

INSERT CONTACTLESS CARD  
FOR POWER

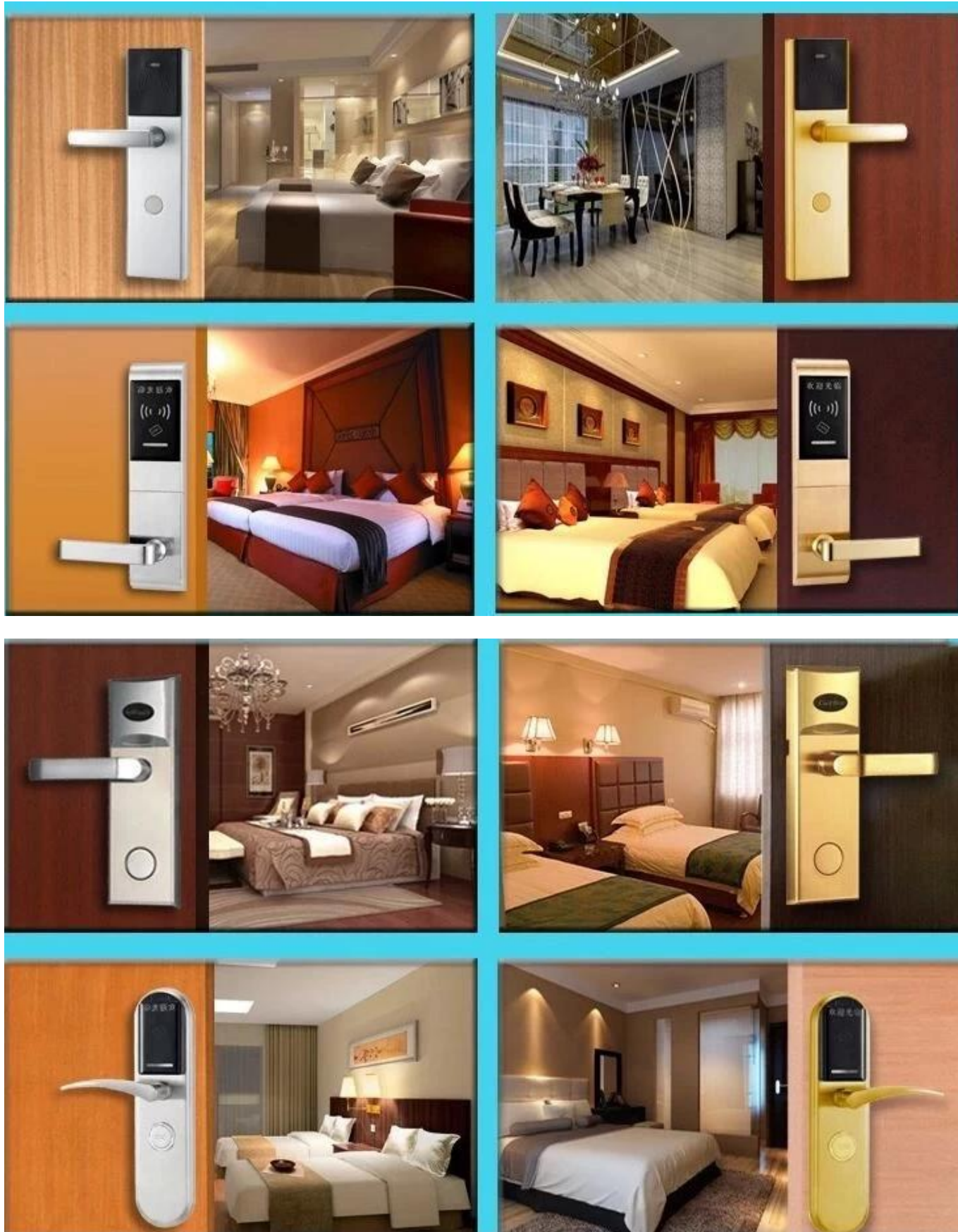

La nostra squadra

In qualità di produttore professionale di acciaio sicuro con password in Cina, i nostri principali prodotti indipendenti di ricerca e sviluppo sono avanzati lucchetti per impronte digitali, lucchetti a combinazione, lucchetti di sicurezza, sistemi di chiusura per porte d'albergo, armadietti per sauna con armadietti intelligenti, lucchetti con tastiera, e-Cabinet con serratura ampiamente utilizzati in il sistema di controllo accessi dell'hotel, il centro massaggi, l'edificio per uffici, l'appartamento, la villa, ecc.



certificazioni





Abbiamo già superato ed eseguito ISO9001: 2000. Inoltre, il nostro prodotto ha CE, FCC, ROHS e alcuni certificati di qualità cinesi, ecc.

## Perché scegliere noi

### 1. Azioni di mercato

abbiamo coperto il 42% del mercato cinese delle serrature degli armadietti digitali.

### 2. Ricerca e progettazione

Abbiamo oltre 200 brevetti in totale e ne aumentiamo di nuovo 20 ogni anno grazie ai nostri importanti investimenti in ricerca e sviluppo.

### 3. protezione della qualità

Costruiamo una serie di rigorosi sistemi di controllo qualità da OQC, IPQC, FQC a IQC e abbiamo certificazioni di FCC, EC, RHOS e così via. Protezione della qualità del prodotto al 100% per ordini online.

### 4. Assicurazione commerciale

Il pagamento è bloccato fino a quando non confermi la consegna e la soddisfazione. Potresti anche ottenere un rimborso completo se non sei soddisfatto dei prodotti. Protezione del pagamento al 100% per ordini online,

### 5. Servizio diversificato

Siamo specializzati in fabbrica nel settore delle serrature intelligenti da oltre 12 anni fornendo servizi di OEM, ODM, vendita al dettaglio e all'ingrosso, nonché le migliori prestazioni di costo dalla fabbrica ai clienti.

### 6. sulla spedizione di tempo

Assicuriamo la spedizione e i tempi di consegna in anticipo rispetto alla scadenza indicata. Protezione

della spedizione puntuale al 100% per ordini online.

7. Servizio post vendita

1 anno di garanzia e manutenzione a vita.

Siamo produttori professionali in Cina e siamo specializzati in vari tipi di serrature per hotel, serrature con codice digitale, serratura biometrica, cassaforte domestica, cassaforte per camera d'albergo, armadietti per armi, cassaforte per deposito, cassaforte sotto terra ecc. Benvenuti a visitare la nostra struttura.